

xiaomi Electric Scooter 4 Pro (2nd Gen) User Manual

Xiaomi Elektroroller 4 Pro (2. Gen) Originalbetriebsanleitung





- EN Always steer clear of obstacles.
DE Halten Sie stets Abstand zu Hindernissen.

- EN Read this manual carefully before use, and retain it for future reference.
DE Lesen Sie diese Betriebsanleitung vor der Verwendung sorgfältig durch und bewahren Sie es auf, um zukünftig die Informationen nachlesen zu können.

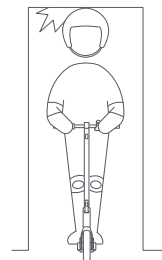

- EN Avoid hitting your head on door frames, elevators, and other overhead obstacles.
DE Achten Sie darauf, sich nicht den Kopf an Türrahmen, Aufzügen und anderen Hindernissen über ihrem Kopf zu stoßen.

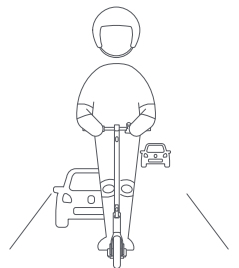

- EN Unless otherwise authorized by the local laws, it is forbidden and illegal to ride on public roads, motorways, and expressways.
DE Sofern durch die lokale Gesetzgebung nicht anders festgelegt, ist das Befahren von öffentlichen Straßen, Autobahnen und Schnellstraßen untersagt und illegal.

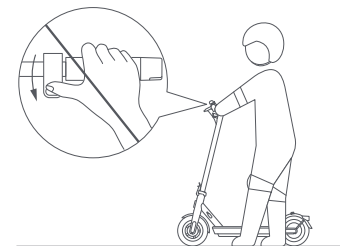

- EN Do not press the accelerator when you are walking alongside the scooter.
DE Betätigen Sie niemals den Gashebel, während Sie neben dem Roller her laufen.

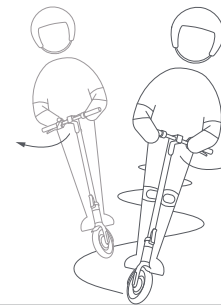

- EN Do not abruptly change the steering direction at high speed.
DE Ändern Sie bei hoher Geschwindigkeit nicht plötzlich die Fahrtrichtung.

Do not Try Dangerous Actions/Führen Sie keine gefährlichen Manöver durch

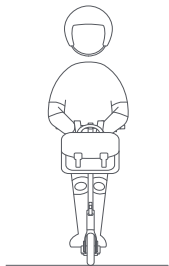

- ⊗ EN Do not hang bags or other heavy stuff on the handlebar.
DE Hängen Sie keine Taschen oder andere schwere Gegenstände an den Lenker.



- ⊗ EN Do not ride on one foot.
DE Fahren Sie nicht mit einem Fuß.



- ⊗ EN Do not ride in the rain. Do not ride through puddles or any other (water) obstacles.
DE Fahren Sie nicht bei Regen. Fahren Sie nicht durch Pfützen oder sonstige (Wasser-) Hindernisse.



- ⊗ EN Do not ride with anyone else, including children.
DE Nehmen Sie keine Mitfahrer mit, insbesondere keine Kinder.

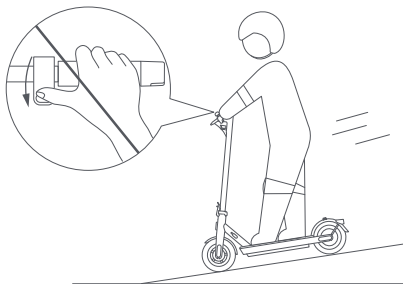

- ⊗ EN Do not accelerate when going downhill, and brake in time to slow down. When on a steep slope, you need to step off the scooter and push.
DE Beschleunigen Sie nicht beim Bergabfahren und bremsen Sie rechtzeitig ab, um Ihr Tempo zu drosseln. Steigen Sie vor steilen Steigungen ab und schieben Sie den Roller.



- ⊗ EN Do not use mobile phone or wear earphones when operating the scooter.
DE Benutzen Sie während der Fahrt kein Mobiltelefon und tragen Sie keine Kopfhörer.

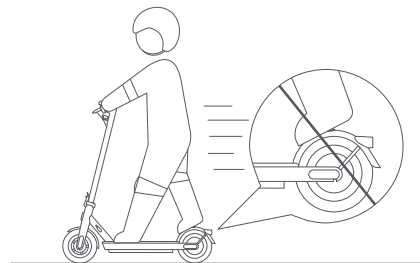

- ⊗ EN Do not keep your feet on the rear mudguard.
DE Stellen Sie Ihre Füße nicht auf dem hinteren Schutzblech ab.



- ⊗ EN Do not let go of the handlebar while riding.
DE Lassen Sie beim Fahren nicht den Lenker los.

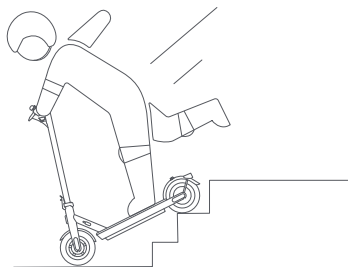

EN Do not try riding up or down stairs, nor try jumping over obstacles.

DE Fahren Sie keinesfalls Treppen hoch oder runter und versuchen Sie nicht, Hindernisse zu überspringen.

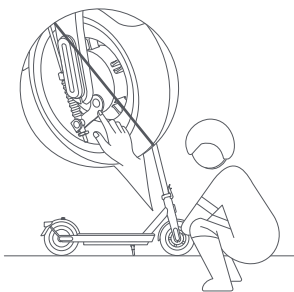

EN Do not touch the mechanical brake.

DE Berühren Sie keinesfalls die mechanische Bremse.

Product Overview/Produktübersicht

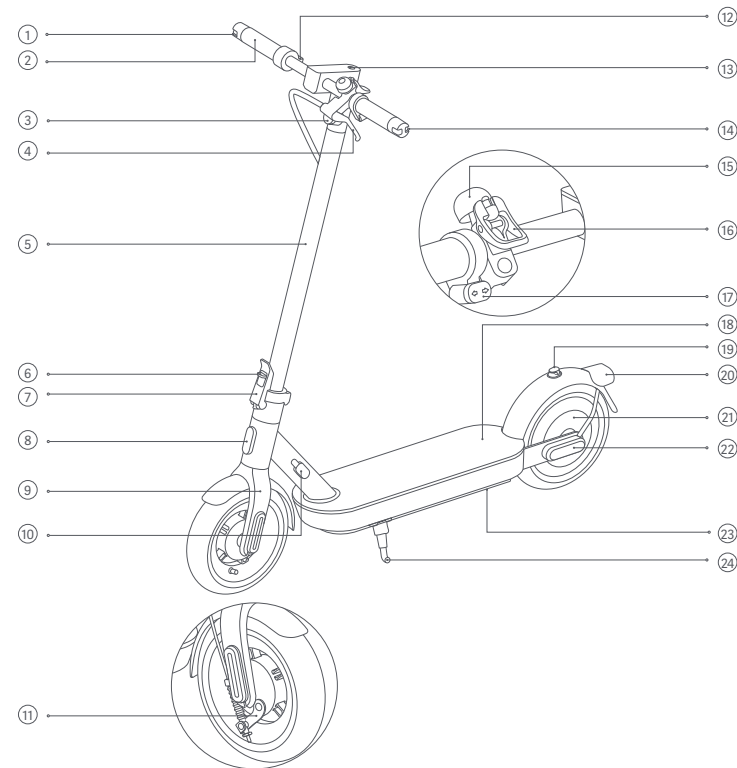

- | | | |
|--|--|---|
| ① EN Right Winglight
DE Rechtes Seitenlicht | ② EN Handlebar
DE Lenker | ③ EN Headlight
DE Scheinwerfer |
| ④ EN Brake Lever
DE Bremshebel | ⑤ EN Stem
DE Vorbau | ⑥ EN Quick Release Lever Lock
DE Schnelllösehebel-Sperre |
| ⑦ EN Quick Release Lever
DE Schnelllösehebel | ⑧ EN Front Reflector
DE Reflektor vorne | ⑨ EN Front Fork
DE Vordergabel |
| ⑩ EN Charging Port
DE Ladeanschluss | ⑪ EN Mechanical Brake
DE Mechanische Bremse | ⑫ EN Accelerator
DE Gashebel |
| ⑬ EN Control Panel & Power Button
DE Bedienfeld und Startknopf | ⑭ EN Left Winglight
DE Seitenlicht-Tasten | ⑮ EN Scooter Bell
DE Klingel |
| ⑯ EN Buckle & Bell Lever
DE Schließvorrichtung und Klingelhebel | ⑰ EN Winglight Buttons
DE Seitenlicht-Tasten | ⑱ EN Deck
DE Trittbrett |
| ⑲ EN Hook
DE Haken | ⑳ EN Taillight & Rear Reflector
DE Rückleuchte und rückwärtiger Reflektor | ㉑ EN Wheel Motor
DE Radmotor |
| ㉒ EN Side Reflector
DE Seitenreflektor | ㉓ EN Battery Compartment
DE Akkufach | ㉔ EN Kickstand
DE Ständer |

Control Panel & Power Button/Bedienfeld und Startknopf

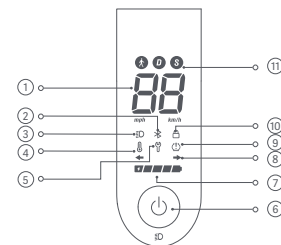

- | |
|---|
| ① EN Speedometer: It displays the current speed when the scooter is working. When the scooter has an issue, it displays an error code. When the scooter is charging, it displays the current battery level.
DE Tachometer: Zeigt die aktuelle Geschwindigkeit des Rollers an. Wenn am Roller eine Störung vorliegt, zeigt das Tachometer einen Fehlercode an. Wird der Roller geladen, so zeigt er den aktuellen Akkustand an. |
| ② EN Bluetooth: When the icon lights up, it indicates the scooter has been successfully connected to the mobile device.
DE Bluetooth: Wenn das Symbol aufleuchtet, bedeutet dies, dass der Roller erfolgreich mit dem mobilen Gerät verbunden wurde. |
| ③ EN Light: lighting up means the headlight and taillight are on, and going out indicates the headlight and taillight are off. Turn on the scooter, and press the power button to turn the headlight and taillight on or off. You can enable the function of auto lights on/off in the Mi Home/Xiaomi Home app, and the headlight and taillight will automatically turn on or off according to the ambient brightness during riding.
Note: When the function of auto lights on/off is enabled in the app, pressing the power button will temporarily disable it. You can restart the scooter to resume using this function, or enable it in the app.
DE Licht: Das Aufleuchten von bedeutet, dass der Scheinwerfer und das Rücklicht eingeschaltet sind, und das Erlöschen von bedeutet, dass der Scheinwerfer und das Rücklicht ausgeschaltet sind. Schalten Sie den Roller ein und drücken Sie die Ein/Aus-Taste, um den Scheinwerfer und das Rücklicht ein- oder auszuschalten. Sie können die Funktion zum automatischen Ein- und Ausschalten der Beleuchtung in der Mi Home-/Xiaomi Home-App aktivieren. Dann schalten sich Scheinwerfer und das Rücklicht während der Fahrt automatisch entsprechend der Umgebungshelligkeit ein oder aus.
Hinweis: Wenn die Funktion zum automatischen Ein-/Ausschalten der Beleuchtung in der App aktiviert ist, wird sie durch Drücken der Ein/Aus-Taste vorübergehend deaktiviert. Sie können den Roller neu starten, um diese Funktion wieder zu verwenden, oder sie in der App aktivieren. |
| ④ EN Temperature Warning: If the battery temperature is too high or too low, the thermometer icon will be on. This will result in reduced acceleration and possibly charging issues. Use or charge the scooter after its battery temperature returns to the normal operating range.
DE Temperatur-Warnung: Wenn die Akkutemperatur zu hoch oder zu niedrig ist, leuchtet das Thermometersymbol auf. Dies führt zu einer verminderten Beschleunigung und möglicherweise zu Ladeproblemen. Benutzen oder laden Sie den Roller, nachdem die Akkutemperatur wieder in den normalen Betriebsbereich zurückgekehrt ist. |

- ⑤ EN Error Notification: When the wrench icon displays red, it indicates that the scooter has an error.
 DE Fehlerbenachrichtigung: Leuchtet das Schraubenschlüssel-Symbol rot, ist dies ein Hinweis auf eine Störung des Rollers.
- ⑥ EN Power Button: Press the button to turn the scooter on, and hold the button for 2 to 3 seconds to turn the scooter off. When the scooter is on, press the button to turn on/off the headlight and taillight, and press twice to cycle through the modes.
 Note: The scooter will turn off automatically when it enters standby mode for more than 10 minutes. The standby mode means that the scooter is not being charged or not locked when it is on and not running.
 DE Ein-/Ausschaltknopf: Drücken Sie den Knopf, um den Roller einzuschalten, und halten Sie den Knopf für zwei bis drei Sekunden gedrückt, um den Roller auszuschalten. Wenn der Roller eingeschaltet ist, drücken Sie den Knopf, um den Scheinwerfer und die Rückleuchte ein-/auszuschalten. Drücken Sie ihn zweimal nacheinander, um zwischen den Betriebsmodi zu wechseln.
 Hinweis: Der Roller schaltet sich automatisch aus, wenn er für mehr als 10 Minuten in den Standby-Modus geht. Der Standby-Modus bedeutet, dass der Roller aufgeladen wird oder nicht verriegelt ist, wenn er eingeschaltet ist und nicht läuft.
- ⑦ EN Battery Level: The battery power is indicated by 5 bars, each representing approximately 20% of a full battery.
 DE Batteriestand: Die Batterieladung wird mit 5 Balken angezeigt, wobei jeder Balken für ca. 20% der vollen Akkuladung steht.
- ⑧ EN Winglight Indicating: When the scooter is on, press the left or right winglight button, then the corresponding winglight and the indicator on the control panel will blink. Meanwhile, the buzzer will respond at the same frequency. Press the button again to turn off the winglight.
 DE Seitenlicht-Anzeige: Wenn der Roller eingeschaltet ist, drücken Sie die linke oder rechte Seitenlicht-Taste, dann blinken das entsprechende Seitenlicht und die Kontrollleuchte auf dem Bedienfeld. Gleichzeitig ertönt der Summer in der gleichen Frequenz. Drücken Sie die Taste erneut, um das Seitenlicht auszuschalten.
- ⑨ EN Inflation: When the inflation icon is on, it means that it is time to maintain the tires. Check the tire pressure and inflate the tires immediately to avoid tire damage caused by inadequate tire pressure. The recommended tire pressure is 45–50 psi.
 Note: After performing maintenance, follow the instructions in the app to disable the inflation reminder.
 DE Aufpumpen: Wenn das Symbol für den Luftdruck aufleuchtet, bedeutet dies, dass es an der Zeit ist, die Reifen zu warten. Prüfen Sie den Reifendruck und pumpen Sie die Reifen sofort auf, um eine Reifenpanne aufgrund von unzureichendem Reifendruck zu vermeiden. Der empfohlene Reifendruck beträgt 45–50 psi.
 Hinweis: Befolgen Sie nach der Durchführung der Wartung die Anweisungen in der App, um die Aufpump-Erinnerung zu deaktivieren.
- ⑩ EN Motor Lock:  lighting up means the motor is locked, and  going out indicates the motor is unlocked. You can only lock or unlock the motor via the Mi Home/Xiaomi Home app. For detailed instructions, see the section of Lock Your Scooter.
 DE Motorsperre:  Das Aufleuchten von bedeutet, dass der Motor gesperrt ist, und  das Erlöschen von bedeutet, dass der Motor entsperrt ist. Sie können den Motor nur über die Mi Home-/Xiaomi Home-App sperren oder entsperren. Ausführliche Anweisungen finden Sie im Abschnitt Sperren Ihres Rollers.
- ⑪ EN Modes:  is for walking mode, and its maximum speed is 6 km/h; the headlight and the tail light will remain on when this mode is enabled. D is for standard mode. S is for sport mode, and the scooter has high speed in this mode; it is recommended to use this mode after mastering the riding skills.
 DE Modi:  steht für den Gehmodus mit einer Höchstgeschwindigkeit von 6 km/h; Scheinwerfer und Rücklicht bleiben eingeschaltet, solange dieser Modus aktiviert ist. D steht für den Standardmodus. S steht für den Sportmodus. Der Roller verfügt in diesem Modus über eine hohe Geschwindigkeit und es wird empfohlen, diesen Modus zu verwenden, wenn Sie die Fahrfähigkeiten beherrschen.

Package Contents/Verpackungsinhalt

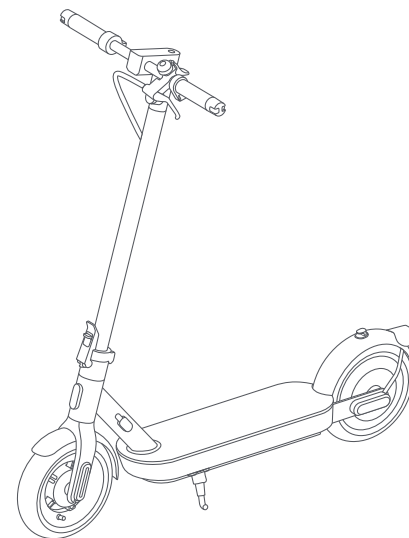

EN Electric Scooter

DE Elektroroller



EN User Manual
DE Betriebsanleitung



EN Important Information
DE Wichtige Informationen



EN Specifications
DE Spezifikationen

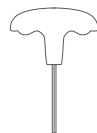

EN Allen Key
DE Innensechskantschlüssel



EN Screw × 5 (1 is spare)
DE 5 Schrauben (1 ist Reserve)

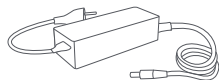

EN Battery Charger
DE Akkuladegerät

Assembly and Set-up/Montage und Einrichtung

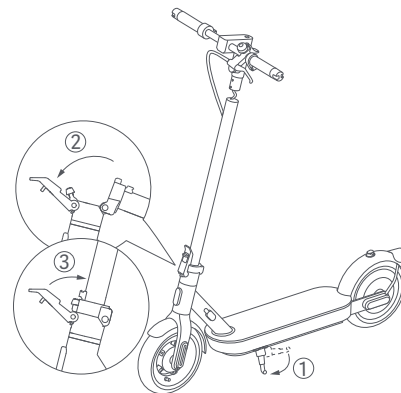

Headlight Facing Forward
Scheinwerfer zeigt nach vorne

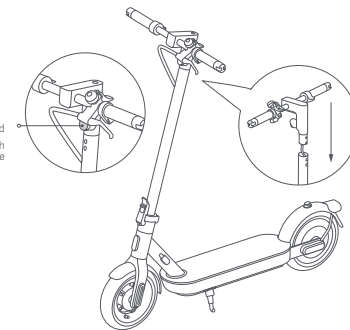

- 1** EN Put down the kickstand, and hold up the stem until it is completely in an upright position. Then push the quick release lever inward to the end.
DE Klappen Sie den Ständer herunter und halten Sie den Vorbau hoch, bis er vollständig aufrecht steht. Drücken Sie dann den Schnellfreigabehebel bis zum Ende nach innen.

- 2** EN Install the handlebar onto the stem, and make sure to install the handlebar in the correct direction.
DE Befestigen Sie den Lenker am Vorbau. Achten Sie darauf, dass Sie den Lenker richtig herum anbringen.

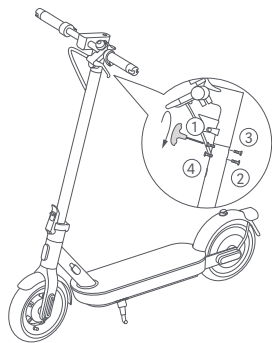

- 3 EN Follow the number order as illustrated to pre-tighten the four screws with the included Allen key. Make sure the handlebar is correctly installed and then tighten the screws thoroughly.
 DE Ziehen Sie die vier Schrauben in der dargestellten Reihenfolge leicht mit dem Innensechskantschlüssel an. Stellen Sie sicher, dass der Lenker korrekt angebracht ist, und ziehen Sie die Schrauben dann fest.

Charge Your Scooter/Aufladen

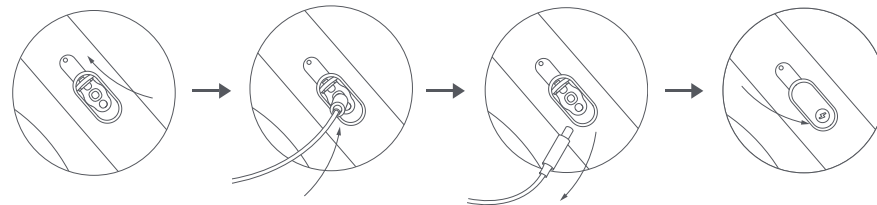

- 1 EN Lift up the rubber flap.
 DE Öffnen Sie den Gummverschluss.
- 2 EN Connect the battery charger to the charging port.
 DE Stecken Sie das Akkuladegerät in den Ladeanschluss.
- 3 EN Disconnect the battery charger from the charging port when charging is completed.
 DE Stecken Sie es aus, wenn der Ladevorgang abgeschlossen ist.
- 4 EN Put back the rubber flap.
 DE Schließen Sie den Gummverschluss wieder.

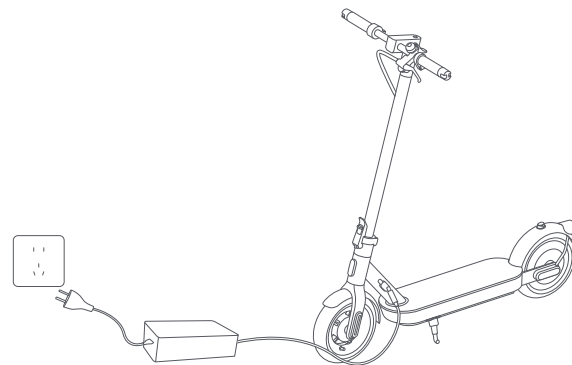

- EN The scooter is fully charged when the LED on the battery charger changes from red to green.
 DE Der Roller ist vollständig geladen, wenn die LED am Akkuladegerät von Rot auf Grün wechselt.



- EN When the scooter is turned off for about a month with the battery level of the scooter being lower than 30%, the scooter will enter sleep mode. In this case, the scooter cannot be turned on. To exit the sleep mode, charge the scooter for about three seconds to activate the battery.
- DE Wenn der Roller etwa einen Monat lang ausgeschaltet ist und die Ladung des Akkus weniger als 30 % beträgt, geht der Roller in den Schlafmodus über. Wenn dies geschieht, kann der Roller nicht eingeschaltet werden. Um den Schlafmodus zu beenden, laden Sie den Roller für etwa drei Sekunden auf, um den Akku zu aktivieren.

Connect with Mi Home/Xiaomi Home App/Verbinden mit der Mi Home/Xiaomi Home-App

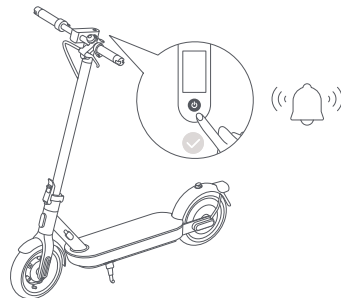

- 1 EN Before being activated, the scooter will keep beeping when turned on and is limited to 10 km/h. When the scooter is used for the first time, it must be activated via the Mi Home/Xiaomi Home app.
- DE Bis zur Aktivierung piept der Roller nach dem Einschalten fortwährend und die Geschwindigkeit ist auf 10 km/h begrenzt. Vor der ersten Verwendung muss der Roller über die Mi Home-App/Xiaomi Home-App aktiviert werden.

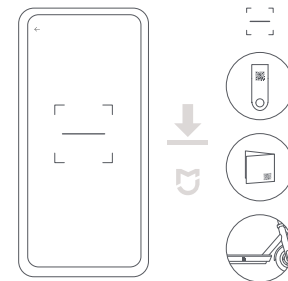

- 2 EN Scan the QR code on the label attached to the control panel, on the right side of the deck, or on the back cover of the user manual to download the Mi Home/Xiaomi Home app.
- DE Scannen Sie den QR-Code auf dem Etikett am Bedienfeld, auf der rechten Seite des Decks oder auf der Rückseite der Betriebsanleitung, um die Mi Home/Xiaomi Home-App herunterzuladen.

- EN Note: The QR code is unique to your scooter, please keep it safe.
- DE Hinweis: Der QR-Code ist eindeutig Ihrem Roller zugeordnet. Bitte schützen Sie ihn vor dem Zugriff durch Dritte.

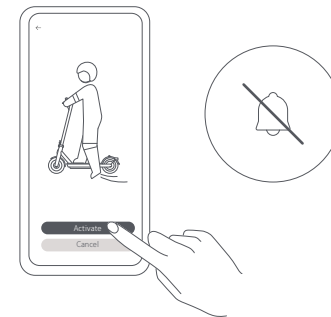
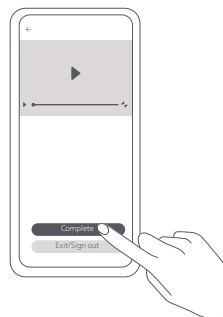
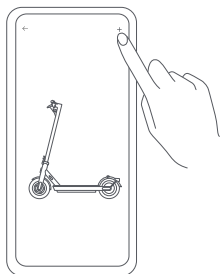
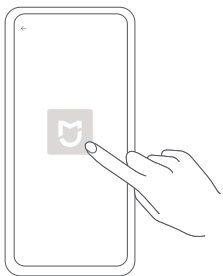

- 3 EN Open the Mi Home/Xiaomi Home app.
DE Öffnen Sie die Mi Home-App/Xiaomi Home-App.

- 4 EN Tap "+" on the top right corner and open "Scan" to scan the QR code on the label attached to the control panel, on the right side of the deck, or on the back cover of the user manual again. Then follow the instructions in the app to add the scooter.
DE Tippen Sie auf „+“ in der oberen rechten Ecke und öffnen Sie „Scannen“, um den QR-Code auf dem Etikett am Bedienfeld, auf der rechten Seite des Decks oder auf der Rückseite der Betriebsanleitung erneut zu scannen. Befolgen Sie dann die Anweisungen in der App, um den Roller hinzuzufügen.

- 5 EN Watch the riding guide video. Do not exit the video before finishing it. Otherwise, the activation will fail.
DE Sehen Sie sich die Videoanleitung für das Fahren an. Sie müssen das Video bis zum Ende ansehen. Ansonsten schlägt die Aktivierung fehl.

- 6 EN Tap "Activate" to activate the scooter. Once the scooter is activated, the beeping will stop and the speed restriction will be lifted.
DE Tippen Sie auf „Activate“ (Aktivieren), um den Roller zu aktivieren. Sobald der Roller aktiviert wurde, hört das Piepen auf und die Geschwindigkeitsbeschränkung wird aufgehoben.

EN Notes:

- The app is referred to as Xiaomi Home app in Europe (except for Russia). The name of the app displayed on your device should be taken as the default.
- The version of the app might have been updated, please follow the instructions based on the current app version.

DE Hinweise:

- Die App wird in Europa (ausgenommen Russland) als Xiaomi Home-App bezeichnet. Der auf Ihrem Gerät angezeigte Name der App sollte standardmäßig verwendet werden.
- Die Version der App wurde möglicherweise aktualisiert, befolgen Sie bitte die Anweisungen zur aktuellen App-Version.

Reset Bluetooth/Bluetooth zurücksetzen

- EN Make sure the scooter is turned on. Press the accelerator and simultaneously press the power button 5 times to reset. When the scooter beeps, it has been reset successfully.
- DE Stellen Sie sicher, dass der Roller eingeschaltet ist. Zum Zurücksetzen drücken Sie den Gashebel und gleichzeitig die Einschalttaste fünf Mal. Wenn Sie einen Piepton hören, wurde der Roller erfolgreich zurückgesetzt.

Restore Factory Settings/Werkseinstellungen wiederherstellen

- EN Make sure the scooter is turned on. Squeeze the brake lever, and simultaneously press and hold the accelerator and the power button for 7 seconds. When you hear a beep, the scooter has been restored to factory settings. This operation will completely delete the data stored in the scooter, please proceed with caution.
Note: When the scooter is locked or during riding, the factory settings cannot be restored.
- DE Stellen Sie sicher, dass der Roller eingeschaltet ist. Betätigen Sie den Bremshebel, und halten Sie gleichzeitig den Gashebel und den Ein-/Ausschaltknopf sieben Sekunden lang gedrückt. Wenn Sie einen Piepton hören, wurde der Roller auf die Werkseinstellungen zurückgesetzt. Durch diesen Vorgang werden die im Roller gespeicherten Daten vollständig gelöscht. Bitte vergewissern Sie sich, dass Sie dies wollen.
Hinweis: Wenn der Roller gesperrt ist oder während der Fahrt, können die Werkseinstellungen nicht wiederhergestellt werden.

How to Ride/Fahranleitung

1 Before Riding/Vor dem Fahren



- EN Wear a helmet, elbow pads and knee pads before riding.
Note: Check the tire pressure before riding. The recommended tire pressure is 45–50 psi.
- DE Ziehen Sie vor dem Fahren einen Helm, Ellbogenschützer und Knieschoner an.
Hinweis: Prüfen Sie vor der Fahrt den Reifendruck. Der empfohlene Reifendruck beträgt 45–50 psi.

2 Starting & Accelerating/Starten und Beschleunigen



- EN Step on the deck with one foot, and slowly kicks off the other on the ground.
- DE Steigen Sie mit einem Fuß auf die Fußplatte, und stoßen Sie sich mit dem anderen Fuß vorsichtig

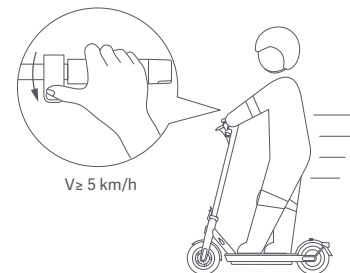

- EN When the scooter starts to coast, put both feet on the deck and gently press the accelerator. The accelerator can be used once the scooter is going over 5 km/h.
- DE Sobald der Roller auszurollen beginnt, stellen Sie beide Füße auf das Trittbrett und betätigen Sie vorsichtig den Gashebel. Der Gashebel kann verwendet werden, sobald der Roller schneller als 5 km/h fährt.

3 Steering/Lenkung

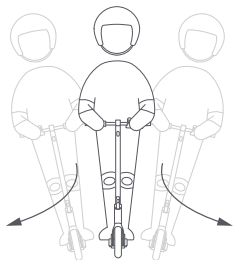

- EN Tilt your body to the steering direction as you turn, and slowly turn the handlebar.
- DE Lehnen Sie sich bei einer Kurve in Lenkrichtung, und drehen Sie den Lenker leicht in die gewünschte Richtung.

4 Decelerating & Braking & Parking/Abbremsen und Bremsen und Parken

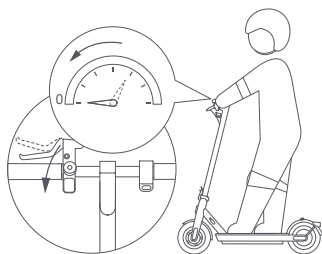

- EN Release the accelerator to slow down, and you can enable the energy recovery function to help reduce the speed. Squeeze the brake firmly to make an emergency stop.
- DE Lassen Sie das Gaspedal los, um langsamer zu fahren. Sie können die Energierückgewinnungsfunktion aktivieren, um die Geschwindigkeit zu verringern. Drücken Sie fest auf die Bremse, um eine Notbremsung zu machen.

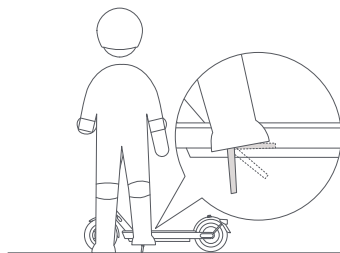

- EN When the scooter slows down or stops, put one foot on the ground to get off the scooter. Put down the kickstand when parking the scooter.
- DE Wenn der Roller langsamer wird oder anhält, stellen Sie einen Fuß auf den Boden, um den Roller zu verlassen. Klappen Sie beim Parken des Rollers den Ständer aus.



- EN To avoid others using the scooter without your permission, you can lock the scooter when it is parked.
- DE Um eine Nutzung des Rollers durch Unbefugte zu vermeiden, können Sie den Roller beim Parken verriegeln.

Lock Your Scooter/Sperren Ihres Rollers

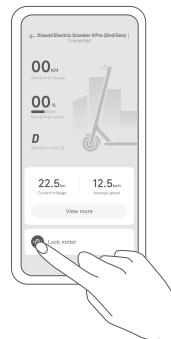

- EN Tap (🔒) to lock the motor.
- DE Tippen Sie auf (🔒), um den Motor zu sperren.

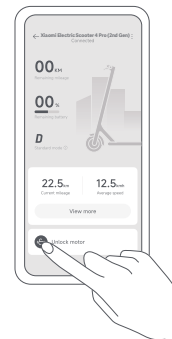

- EN Tap (🔓) to unlock the motor.
- DE Tippen Sie auf (🔓), um den Motor zu entsperren.

- EN
- When the motor is locked, all the icons on the control panel will automatically go out except the Bluetooth and the motor lock icon. If the scooter goes beyond the Bluetooth connection range, the Bluetooth will be disconnected and the Bluetooth icon will go out.
 - Tap (🔒) in the app to lock the motor and then the power button will not function. If the scooter is moved forcibly, its rear wheel cannot move normally, accompanied by the buzzer alarm and a vibrating alert on the phone. This function cannot prevent the scooter from being stolen, please keep your scooter safe. The scooter will automatically turn off after the motor has been locked for 24 hours, and the motor will remain locked when the scooter is turned on again. You need to unlock the motor in the app to use the scooter. Locking the motor will consume the scooter's power, please use this function properly. Note: The phone will vibrate only if the page of the scooter in the Mi Home/Xiaomi Home app is open.
- DE
- Wenn der Motor gesperrt ist, erlöschen automatisch alle Symbole auf dem Bedienfeld mit Ausnahme von Bluetooth und dem Symbol für die Motorsperre. Wenn der Roller den Bereich des Bluetooth-Anschlusses verlässt, wird der Bluetooth-Anschluss getrennt und das Bluetooth-Symbol erlischt.
 - Tippen Sie in der App auf (🔒), um den Motor zu sperren. Dann funktioniert die Ein/Aus-Taste nicht mehr. Wenn der Roller gewaltsam bewegt wird, kann sich sein Hinterrad nicht normal bewegen, begleitet von einem Summton und einem Vibrationsalarm auf dem Telefon. Diese Funktion kann den Roller jedoch nicht vor Diebstahl schützen, bitte bewahren Sie den Roller daher an einem sicheren Ort auf. Der Roller schaltet sich automatisch aus, nachdem der Motor 24 Stunden lang gesperrt war, und der Motor bleibt gesperrt, wenn der Roller wieder eingeschaltet wird. Sie müssen den Motor in der App entsperren, um den Roller zu verwenden. Das Sperren des Motors verbraucht die Leistung des Rollers, bitte verwenden Sie diese Funktion richtig. Hinweis: Das Telefon vibriert nur, wenn die Seite des Rollers in der Mi Home/Xiaomi Home-App geöffnet ist.

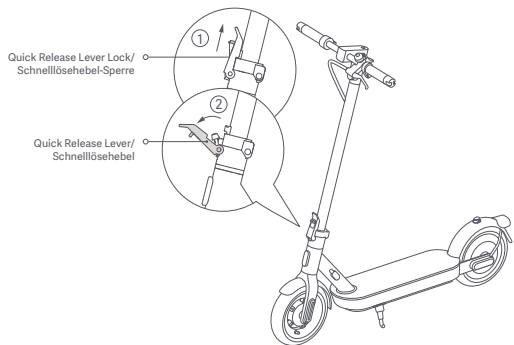

- 1 EN Make sure the scooter is turned off and not being charged before folding. Hold the stem, lift the quick release lever lock, and pull the quick release lever outward.
- DE Stellen Sie sicher, dass der Roller ausgeschaltet ist und nicht aufgeladen wird, bevor Sie ihn klappen. Halten Sie den Vorbau fest, heben Sie die Verriegelung des Schnellspannhebels an, und ziehen Sie den Schnellspannhebel nach außen.

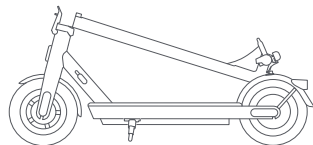

- 2 EN Fold the stem.
- DE Falten Sie den Vorbau.

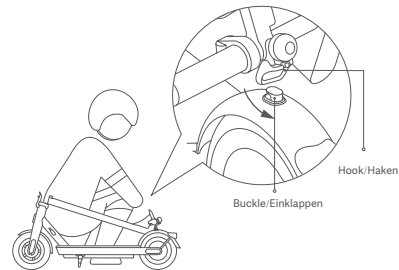

- 3 EN Align the buckle with the hook and secure them together.
- DE Bringen Sie die Schließvorrichtung und den Haken zusammen und verbinden Sie diese.

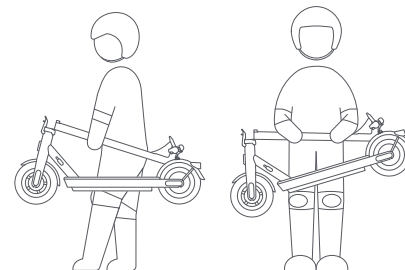

- 4 EN Hold the stem with either one hand or both hands to carry.
- DE Halten Sie den Lenkervorbau zum Tragen mit einer oder beiden Händen.

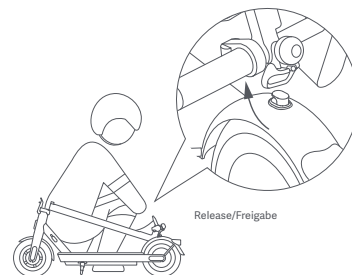

- 5 EN When unfolding the scooter, pull the buckle upwards to release it from the hook.
- DE Wenn Sie den Roller aufklappen möchten, ziehen Sie die Schließvorrichtung nach oben, um sie vom Haken zu lösen.

Adjust the Mechanical Brake/Mechanische Bremse einstellen

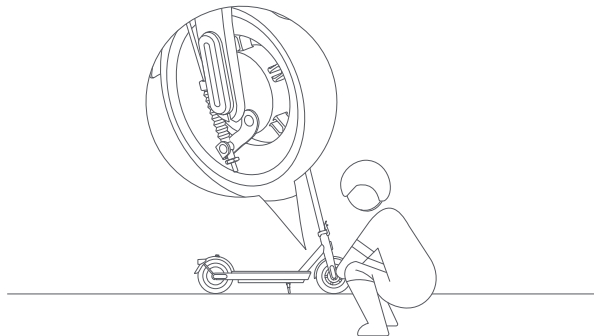

- EN Tool: 14 mm T-handle socket wrench (the tool needs to be prepared by the user).
DE Werkzeug: 14-mm-Steckschlüssel mit T-Griff (Werkzeug muss vom Nutzer bereitgehalten werden).

- EN Before adjustment, make sure the scooter is powered off and not charging. When the brake is too tight, use the tool to turn the nut on the screw rod counterclockwise, so as to slightly shorten the brake line's exposed bottom part. When the brake is too loose, use the tool to turn the nut on the screw rod clockwise, so as to slightly lengthen the brake line's exposed bottom part.
Warning: Do not adjust the brake too tightly; otherwise, the front wheel may lock up when braking, resulting in the scooter tipping forward.
- DE Bevor Sie Einstellungen vornehmen, stellen Sie sicher, dass der Roller ausgeschaltet ist und nicht lädt. Wenn die Bremse zu fest angezogen ist, drehen Sie mit dem Werkzeug die Mutter am Gewindestift gegen den Uhrzeigersinn, um den freiliegenden unteren Teil des Bremskabels leicht zu verkürzen. Wenn die Bremse zu locker ist, drehen Sie mit dem Werkzeug die Mutter am Gewindestift im Uhrzeigersinn, um den freiliegenden unteren Teil des Bremskabels leicht zu verlängern.
Warnung: Justieren Sie die Bremse nicht zu fest, sonst könnte das Vorderrad beim Bremsen blockieren und der Roller nach vorne kippen.

Inflate the Tire/Reifen aufpumpen

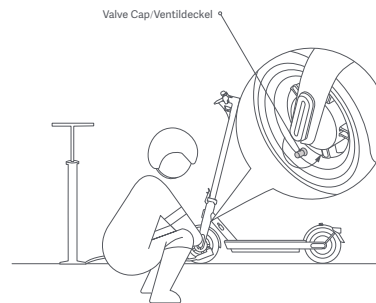

- 1 EN Remove the tire valve cap, and connect the pump and the valve securely together.
DE Entfernen Sie die Reifventilkappe und verbinden Sie die Pumpe und das Ventil fest zusammen.

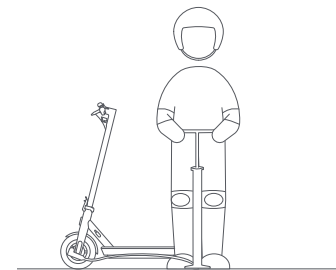

- 2 EN Inflate the tire.
DE Reifen aufpumpen

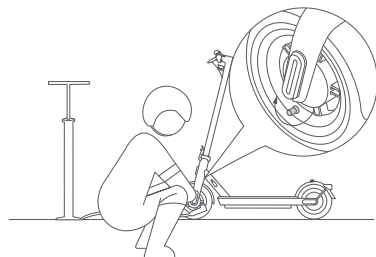

- 3 EN Remove the pump and install the tire valve cap.
DE Entfernen Sie die Pumpe und installieren Sie die Reifventilkappe des Reifens.



- EN Check the tire pressure every month, and inflate the tires if the pressure is too low. The recommended tire pressure is 45–50 psi.
DE Prüfen Sie einmal im Monat den Reifendruck und pumpen Sie die Reifen bei zu niedrigem Druck auf. Der empfohlene Reifendruck beträgt 45–50 psi.

- EN Illustrations of product, accessories, and user interface in the user manual are for reference purposes only. Actual product and functions may vary due to product enhancements.
For further information, please go to www.mi.com
For detailed e-manual, please go to www.mi.com/global/service/userguide
Made in China
- DE Abbildungen des Produkts, des Zubehörs und der Benutzeroberfläche in der Betriebsanleitung dienen nur als Referenz. Die tatsächlichen Produkte und Funktionen können aufgrund von Produktverbesserungen variieren.
Weitere Informationen finden Sie auf www.mi.com
Eine detaillierte elektronische Betriebsanleitung finden Sie unter www.mi.com/global/service/userguide
Hergestellt in China

- EN This QR code is unique to your scooter and can also be found on the labels attached to the control panel and to the right side of the deck. It is used to connect the scooter with the MI Home/Xiaomi Home app and contains important information about activating your scooter. Please keep this code safe.
- DE Dieser QR-Code ist eindeutig Ihrem Roller zugeordnet. Sie finden ihn auch auf den Schildern am Bedienfeld und rechts am Trittbrett. Er dient zur Verbindung Ihres Rollers mit der MI Home-App / Xiaomi Home-App und enthält wichtige Informationen zur Aktivierung Ihres Rollers. Bitte schützen Sie den Code vor dem Zugriff durch Dritte.

Original instructions
Originalbetriebsanleitung



Do Not Remove